

Características

- Design mais ecológico;
- 34% mais leve – injeção sequencial em vários pontos, otimizando o preenchimento do molde;
- Injeção num molde (monobloco) – fabrico numa peça única sem adição de peças rebitadas, evitando tensões e pontos de fragilidade;
- Redução de peso – facilidade na manobralidade;
- Peças metálicas em aço galvanizado;
- Fácil de empilhar – otimizando o armazenamento e transporte;
- Sistema de elevação por DIN ou OSCHNER

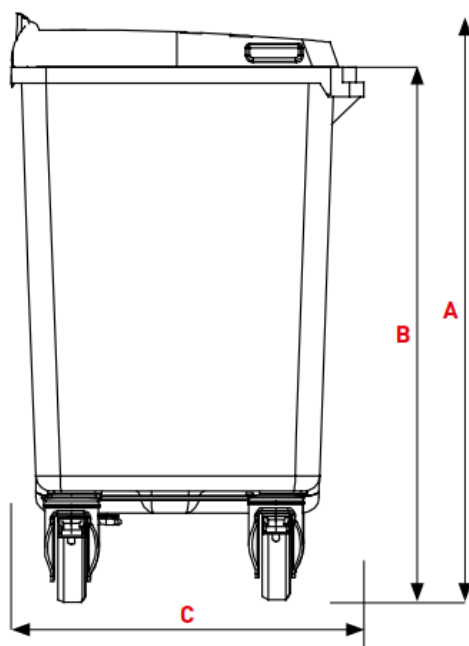

Desenho técnico



A) Altura total	1097 mm
B) Altura do pente	997 mm
C) Profundidade	667 mm
D) Altura	1210 mm
E) Diâmetro das rodas	200 mm

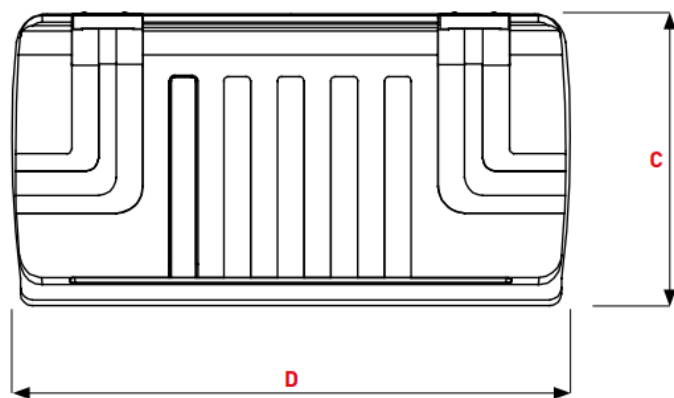

Av. Infante D. Henrique, 286
1950-421 Lisboa . Portugal
T. +351 21 831 06 30

Centro Empresarial Lionesa
Fração G11 A
Rua da Lionesa, 446
4465-671 Leça do Balio . Portugal
T. +351 22 905 98 50



Características Mecânicas

- Tapa com pegas de mão periféricas para abertura fácil;
- Tapa concebida para evitar retenção de águas da chuva e das lavagens;
- Relevos e nervuras que tornam a pega mais ergonómica ao agarrar;
- Permite a colocação opcional de fechaduras manuais e automáticas;
- Sistema de elevação por pente, segundo a norma;
- Contentor com paredes lisas e arredondadas evitando acumulação de resíduos;
- Superfícies frontais robustas para suportar tensões de elevação por parte dos camiões de recolha;
- Estrutura alveolar do rebordo confere maior resistência, com alojamento próprio para TAG;
- Rodas ecológicas feitas de pneus reciclados – são mais silenciosas (-3dB) e mais leves (-40%);
- Bit de tapa – funcionam como amortecedores, atenuando o embate da tapa no contentor – menor ruído;
- Espessura média do corpo contentor é de 2,5 mm e nas tampas é de 2 mm;



Av. Infante D. Henrique, 286
1950-421 Lisboa . Portugal
T. +351 21 831 06 30

Centro Empresarial Lionesa
Fração G11 A
Rua da Lionesa, 446
4465-671 Leça do Balio . Portugal
T. +351 22 905 98 50



Normas e Certificados

- Este modelo cumpre a Norma Europeia EN e é fabricado em Centros de Produção com Certificação ISO 9001, ISO 14001 e OHSAS 18001;
- Os contentores de 500L têm marcação CE e cumprem a norma UNE – EN 840 para fabrico de contentores e ainda com as especificações da norma RAL GZ6951/1;
- O selo e certificado MORE foi atribuído à SULO, pela ANAIP (Associação Espanhola da Industria dos Plásticos) e pela EuPC (European Plastics Converters);
- Certificação para os contentores para vidro, papel e embalagens que cumprem os requisitos de acessibilidade estabelecidos pela norma UNE 170001 -1:2007 Universal Accessibility (Via Libre);



Personalizações

- As personalizações podem ser feitas na tampa do contentor por:
 - Serigrafia;
 - Termogravação;
 - Autocolantes;
 - Numeração



* Outras personalizações sob consulta

Av. Infante D. Henrique, 286
1950-421 Lisboa . Portugal
T. +351 21 831 06 30

Centro Empresarial Lionesa
Fração G11 A
Rua da Lionesa, 446
4465-671 Leça do Balio . Portugal
T. +351 22 905 98 50



+ OPÇÕES

Bocas de Recolha dos Resíduos



VIDRO

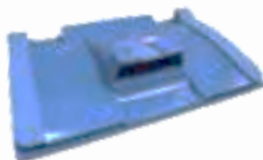

PAPEL



ORGÂNICOS



EMBALAGENS

ECO^{nomia} circular

CIRCULAR ECO



CIRCULAR ECO



CIRCULAR ECO



CIRCULAR ECO



CIRCULAR ECO



CIRCULAR ECO

- Economia Circular – concebidos para serem produzidos com material reciclado e facilmente recicláveis;
- Bases da Economia Circular:
 - Ecodesign – conceção ecológica;
 - Melhoria da logística e do processo de fabrico para minimizar a pegada de carbono;
 - Aumento da vida útil através da redução do risco de quebra;
 - Utilização da proporção máxima de materiais reciclados (pode atingir os 100% de PEAD reciclado);

Av. Infante D. Henrique, 286
1950-421 Lisboa . Portugal
T. +351 21 831 06 30

Centro Empresarial Lionesa
Fração G11 A
Rua da Lionesa, 446
4465-671 Leça do Balio . Portugal
T. +351 22 905 98 50

