

SME

50L



RESOPRE

| SOLUÇÕES
URBANAS

SME 50L CARACTERÍSTICAS



- Contentor com grande robustez, fabricado em polietileno de alta densidade, 100% reciclável (HDPE).
- Resistente à deterioração, calor e muitos outros produtos químicos.
- A especial estabilização UV proporciona um excelente envelhecimento das características.
- Fácil de limpar devido às superfícies lisas, arredondadas e cantos internos.
- Sistema de fecho de tampa em metal, resistente à corrosão.



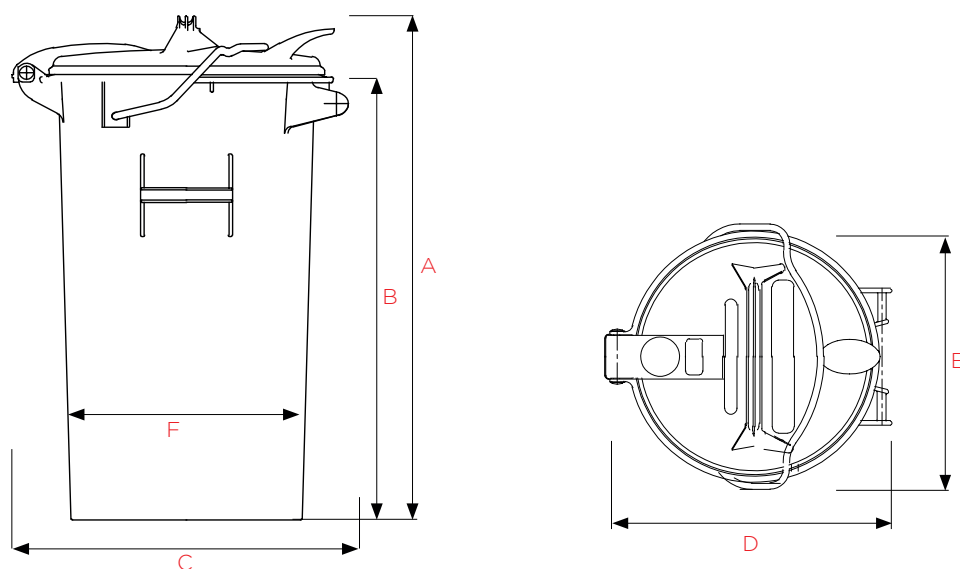

DIMENSÕES 50L

A	Altura total mm ~	725
B	Altura mm ~	650
C	Fundo mm ~	450
D	Largura mm ~	450
E	Diâmetro tampa mm ~	387
F	Diâmetro mm ~	305

CORES

Cinzento
RAL 7021

Verde
RAL 6011

Castanho
RAL 8025



As dimensões e cores podem variar devido às condições de produção.

A escolha da gama de cores não padronizadas é feita mediante solicitação de quantidades mínimas.

EXTRAS

- Pedal para abertura e fecho do contentor;
- Corpo do contentor com personalização em serigrafia ou em autocolante vinil laminado.



RESOPRE

resopre.pt